

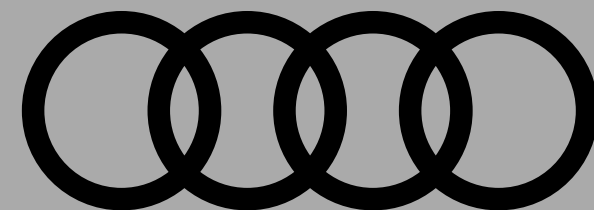

A5 facelift

Cabriolet

Tarif au 20.07.2021



myAudi

Votre Audi n'aura bientôt plus de secret pour vous.

Disponible pour nos clients actuels comme futurs, un compte myAudi vous permettra de profiter de tous ses avantages sur mesure :



Rêver

Innovations, projet d'achat Audi

Explorer

Coulisses, fonctionnalités, univers Audi

Maîtriser

Plan d'entretien, maintenance, offres, conseils

Contacter

Rendez-vous atelier, démarches en ligne

Partager

Privilèges, invitations, rencontres

Connecter

Cartographie, consommation, playlists

2/35

Rendez-vous sur my.audi.com ou téléchargez l'application





S line [WCE]



Avus [WCF]

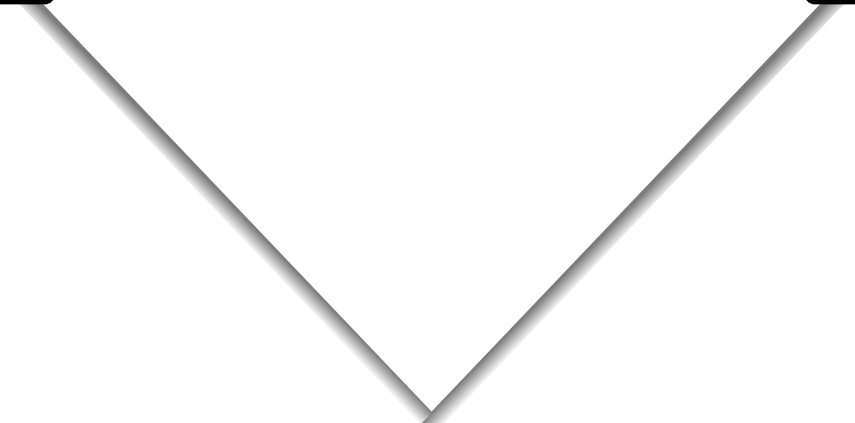

A5 Cabriolet

	Puissance	Transmission	Émissions de CO ₂ (WLTP) (g/km)	Puissance administrative	S line [WCE]		Avus [WCF]	
					Prix client TTC	Code modèle	Prix client TTC	Code modèle
Version essence								
40 TFSI Mild Hybrid*	204 ch	S tronic 7	160 - 167	11	63 130 €	F5ECZG	62 510 €	F5EBZG
40 TFSI Mild Hybrid*	204 ch	quattro S tronic 7	160 - 167	11	65 630 €	F5ECZY	65 010 €	F5EBZY
45 TFSI Mild Hybrid*	265 ch	quattro S tronic 7	180 - 187	16	69 850 €	F5ECAY	69 230 €	F5EBAY
Version diesel								
35 TDI Mild Hybrid*	163 ch	S tronic 7	143 - 147	9	61 620 €	F5ECJG	61 000 €	F5EBJG
40 TDI Mild Hybrid*	204 ch	S tronic 7	152 - 159	11	64 590 €	F5ECUG	63 970 €	F5EBUG
40 TDI Mild Hybrid*	204 ch	quattro S tronic 7	153 - 159	11	67 090 €	F5ECUY	66 470 €	F5EBUY

* Moteur à technologie d'hybridation légère (MHEV).

Extension de garantie A5 Cabriolet

km	1 an supplémentaire (2 + 1)				2 ans supplémentaires (2 + 2)		3 ans supplémentaires (2 + 3)	
	60 000	90 000	120 000	150 000	80 000	120 000	100 000	150 000
Option	EA2	EA3	EB4	EB3	EA5	EA6	EA8	EA9
A5 Cabriolet	621 €	795 €	1 085 €	1 564 €	910 €	1 255 €	1 682 €	2 521 €

Plus serein, plus longtemps

Audi garantit ses voitures 2 ans sans limitation kilométrique. Pour plus de sérénité, il est possible de souscrire un contrat de garantie complémentaire portant la durée de la garantie à 3, 4 ou 5 ans. Cette extension de garantie est strictement le prolongement de la garantie constructeur.

La peinture et l'anticorrosion sont respectivement garanties 3 ans et 12 ans.

La périodicité des vidanges est variable. Une alerte sera affichée par l'indicateur de maintenance. L'intervalle entre chaque vidange ne doit pas être supérieur à 30 000 km.

Les révisions doivent être effectuées au maximum tous les 2 ans, selon le style de conduite et les conditions d'entretien.

5/35

Offres disponibles :

- Extension de garantie **1 an** / 60 000 km, 90 000 km, 120 000 km ou 150 000 km
- Extension de garantie **2 ans** / 80 000 km ou 120 000 km
- Extension de garantie **3 ans** / 100 000 km ou 150 000 km

Le contrat prend fin lorsque la première des 2 échéances (durée ou kilométrage) est atteinte.

En cas de défaillance mécanique, électrique, le contrat de garantie permet de bénéficier notamment des réparations et/ou remplacement des pièces suivantes :

- Moteur
- Boîte de transfert
- Transmission
- Direction, circuit électrique
- Carters
- Boîte de vitesses
- Embrayage (hors disque)
- Système de refroidissement
- Suspensions (hors amortisseurs)

Ces interventions doivent être effectuées chez un Partenaire Audi Service. **Le bénéfice de cette extension de garantie n'est pas subordonné à la réalisation des prestations de réparation et d'entretien non couvertes par cette extension de garantie, par un réparateur du réseau agréé AUDI.**

Lors de la revente, le contrat est cessible avec le véhicule, ce qui en augmente la valeur. En cas de revente du véhicule avant le terme du contrat, le nouveau propriétaire bénéficiera des prestations souscrites.

Conditions Générales de Vente disponibles dans le réseau Audi Service ou sur www.audi.fr

Motorisation, transmission et châssis	
2H9	Audi drive select
OM1	Augmentation de la capacité du réservoir à carburant à 54 litres Uniquement pour les motorisations 2.0 TDI à transmission avant
1BA	Châssis de série : pour une bonne dynamique de conduite couplée à un confort de conduite souverain : - Essieu avant allégé à cinq bras, barre de stabilisation ; support d'essieu avant solidaire de la carrosserie - Essieu arrière allégé à cinq bras avec suspension indépendante des roues ; barre stabilisatrice ; support d'essieu à réglage élastique à l'arrière
QZ7	Direction assistée électromécanique
2G5	Dispositif anti-erreur de carburant (pour motorisation diesel)
OK4	Motorisations avec technologie hybride léger (Mild Hybrid) : Permet de reprendre les fonctions hybrides des moteurs conventionnels. Un générateur de démarreur à courroie (RSG) et une batterie lithium-ion supplémentaire permettent une réduction des consommations et des émissions de CO ₂ grâce à une récupération élevée ainsi qu'à l'arrêt du moteur à combustion pendant les trajets à moins de 160 km/h (conduite sans émissions). Le RSG est constamment relié au moteur à combustion, ce qui permet un démarrage confortable et presque sans vibrations du moteur. Le mode Start&Stop peut être utilisé jusqu'à une vitesse de 22 km/h. Le système électronique du moteur relie différents systèmes électroniques (en fonction de l'équipement) par exemple les capteurs pour la circulation en fonction du moteur/du véhicule. Pour les moteurs de 6 cylindres ou plus, un réseau de bord de 48 volts est utilisé
GH1	Quattro® (uniquement sur versions quattro) transmission intégrale permanente avec répartition asymétrique et dynamique de couple par le biais d'un différentiel central autobloquant et d'une commande de couple à sélection de roue Le système intégré dans le contrôle électronique de stabilisation (ESC) répartit les couples d'entraînement sur toutes les roues motrices selon la situation de conduite par des interventions de freinage ciblées. Lors des virages, il rectifie activement le cours du véhicule. Cela se traduit par une traction et une dynamique de virage améliorées ainsi qu'un comportement routier plus précis et plus neutre (moins de sous-virage). Par ailleurs, l'agilité de la direction est améliorée
	Récupération, permet de réaliser des économies de carburant en récupérant l'énergie de décélération et de freinage ; convertit l'énergie cinétique en énergie électrique utilisable en augmentant la tension du générateur durant les phases de décélération ou de freinage et soulage l'alternateur lorsque la voiture accélère de nouveau
FK2	Réservoir AdBlue à capacité étendue (24 litres) (uniquement pour motorisation diesel)
	S tronic® (uniquement sur versions S tronic) boîte séquentielle 7 vitesses à double embrayage avec commande électrohydraulique, permet des rapports plus courts et des changements de rapports sans interruption perceptible de motricité En mode automatique, il est possible de choisir entre les deux programmes D (Drive) et S (Sport). La boîte S tronic peut être commandée manuellement par le sélecteur de vitesses ou les palettes de changement de vitesses sous le volant (lorsque le véhicule en est équipé)
7L8	Système Start/Stop, contribue à réduire la consommation de carburant ainsi que les émissions de CO ₂ en coupant automatiquement le moteur lors des phases d'arrêt, par ex. aux feux rouges. Le redémarrage est engagé dès l'actionnement de la pédale d'embrayage ou dès le relâchement du frein. Peut être désactivé à tout moment via une touche
OG7	Tiptronic (uniquement sur versions tiptronic) boîte automatique 8 rapports à convertisseur avec programme de commande dynamique (DSP) ; commande manuelle au choix au moyen des palettes du volant multifonction
Design extérieur	
OP0	Diffuseur avec finition symétrique des sorties d'échappement de style en chrome à gauche et à droite
2Z8	Identification du modèle selon le nouveau marquage de puissance
4ZB	Pack Brilliance extérieur
Design intérieur	
7M1	Moules de seuil avec insert en aluminium dans les ouvertures des portières avant
Confort et vie à bord	
6E3	Accoudoir central confort à l'avant avec inclinaison réglable et coulissant en longueur
7P1	Appui lombaire à 4 axes pour les sièges avant : réglages électriques, horizontal et vertical

Confort de vie à bord (suite)

5ZC	Appuie-tête variable pour les sièges avant avec réglage manuel de la hauteur et de la distance de l'appuie-tête (équipement supprimé avec la prise de l'option Sièges Sport S à l'avant [Q4Q])
-	Câbles de recharge pour téléphone portable, compatibles iPhone et Android (Réf.: 850-051-435-F)
4E2	Capot de coffre à ouverture automatique : en déverrouillant le coffre avec la télécommande, la touche sur la portière ou en actionnant la touche douce de déverrouillage au niveau du coffre, le capot de coffre bascule automatiquement
9AK	Climatisation automatique
3KA	Banquette arrière avec vide-poche central
7S1	Filet anti-remous
2F0	Keyless go : démarrage et arrêt du moteur par touche moteur Start/Stop sur la console centrale
5XK	Pare-soleil côtés conducteur et passager avant
7AA	Protection antidémarrage électronique, intégrée à la gestion du moteur, activation automatique par la clé du véhicule
3L3	Sièges avant réglables manuellement en hauteur et en profondeur ; réglage manuel des appuie-tête en hauteur
4A3	Sièges avant chauffants : - Chauffe la partie centrale des assises et des dossiers, ainsi que les bourrelets latéraux avec sellerie en cuir et sièges Sport ou sièges Sport S - Réglage séparé sur 3 positions côtés conducteur et passager avant via la touche de sélection directe sur la commande de la climatisation
0TD	Tapis complémentaires à l'avant et à l'arrière
4KC	Vitres athermiques
Audio, navigation, connectivité et infodivertissement	
IW3	<p>Appel d'urgence et service Audi connect avec commande du véhicule Par exemple, dans le cas d'un accident grave, un appel d'urgence est automatiquement généré au centre d'appels d'urgence Audi. Grâce à la transmission automatique des informations relatives au véhicule, les secours peuvent être rapidement organisés. Un service d'aide est également disponible en cas de panne ou d'accident léger grâce aux services Assistance en ligne et Service dommages Audi Les services de commande du véhicule permettent en outre de connecter le véhicule à votre smartphone Des fonctions du véhicule peut ainsi être contrôlées à distance via le smartphone grâce à l'application myAudi Le Pack inclut la prise en charge des catégories suivantes de services Audi connect :</p> <ul style="list-style-type: none"> - Appel d'urgence - Assistance en ligne - Service dommages Audi - Prise de rendez-vous Audi en ligne - Rapport d'état du véhicule - Verrouillage/déverrouillage à distance - Position de stationnement - Commande à distance du chauffage stationnaire - Message de l'alarme antivol
8RM	Huit haut-parleurs (passifs)
9ZX	Interface Bluetooth®
-	<p>MMI radio plus</p> <ul style="list-style-type: none"> - Écran couleur 10,1 pouces (1 540 × 720) incluant commande MMI touch - Diversité de phases AM/FM - Volume sonore asservi à la vitesse - Système de dialogue vocal avec langage naturel pour commander les fonctions d'infotainment et fonctions du véhicule
7UZ	Préparation pour l'activation de la fonction de navigation
QV3	Réception radio numérique (DAB), ajoute à l'offre de radios analogiques la réception de stations numériques selon le standard DAB, incluant DAB+ et DMB Audio

7/35

Éclairage et visibilité	
-	Détecteur de pluie et de luminosité
6FA	Rétroviseurs extérieurs avec clignotants à LED intégrés couleur carrosserie
6XK	Rétroviseurs extérieurs réglables et escamotables électriquement, jour/nuit automatique, dégivrants des deux côtés et buses de lave-glaces dégivrantes
4L6	Rétroviseur intérieur sans encadrement jour/nuit automatique
Sécurité passive du véhicule : protection des occupants	
7K1	Affichage du contrôle de la pression des pneus
-	Airbags grand volume pour conducteur et passager avant
9P6	Ceintures de sécurité, automatiques à trois points pour tous les sièges, contrôle de port de ceinture à l'avant
QZ7	Colonne de direction de sécurité, contient un système mécanique de déplacement avec fonction d'amortissement qui complète le potentiel de sécurité de la ceinture et de l'airbag
4UF	Commande de désactivation de l'airbag passager avant
3B3	Fixation pour sièges enfants ISOFIX et Top Tether pour les sièges extérieurs arrière : support normalisé pour une fixation pratique des sièges enfants ISOFIX ; incluant un point de fixation supplémentaire (Top Tether)
Sécurité active du véhicule : systèmes d'assistance à la conduite	
-	Antipatinage ASR pour une motricité optimale, empêche le patinage des roues motrices
6K8	Audi pre sense city : détecte les véhicules et les piétons à une vitesse inférieure à env. 85 km/h. Reconnaît les risques de collision, le système prévient le conducteur par un signal visuel, sonore et le cas échéant par un coup de frein et peut si nécessaire entamer une décélération maximale afin de réduire la vitesse ou éventuellement d'éviter la collision (dans les limites du système)
-	Blocage électronique de différentiel (EDS)
QK1	Caméra multifonction
-	Contrôle électronique de stabilisation (ESC)
-	Recommandation de repos
8T6	Régulateur de vitesse, maintient constante la vitesse souhaitée à partir d'env. 20 km/h dans la mesure où la puissance du moteur ou le frein moteur le permet ; commande par commodo séparé sous le volant ; affichage de la vitesse paramétrée sur le système d'information du conducteur - Avec limiteur de vitesse réglable
Équipements techniques	
1PD	Écrous de roues antivol
1D8	Préparation pour crochet d'attelage
1G8	Tire mobility system : compresseur et produit de colmatage en cas de crevaison
1T3	Triangle de présignalisation
1T3	Trousse de secours

8/35

Finition S line [WCE]

— Équipements additionnels contenus dans la finition par rapport à la version de base —

Motorisation, transmission et châssis	
1BE	Châssis Sport Carrosserie rabaissée de 20 mm par rapport au châssis dynamique de série, avec suspension et amortissement fermes pour un contact plus direct avec la route et comportement plus sportif
Design extérieur	
A8Y	Finition extérieure S line - Pare-chocs spécifiques S à l'avant et à l'arrière - Emblème S line sur les ailes avant - Extensions de bas de caisse couleur carrosserie Avant : - Calandre spécifique S line laquée en noir mat - Grilles d'entrée d'air latérales en noir mat grainé avec insert en argent aluminium mat Arrière : - Diffuseur spécifique S line en noir mat - Baguette enjoliveuse en argent aluminium mat
C3G	Jantes en aluminium coulé en style design à 5 branches doubles, 8,5 J x 18 Pneus : 245/40 R 18
Design intérieur	
5TG	Applications décoratives en aluminium brossé mat
N5K	Combinaison Microfibre Dinamica® Fréquence / Cuir combinés
VT5	Mouleurs de seuil avec insert en aluminium à l'avant, éclairées, avec inscription S
VF1	Pédalier et repose-pied en acier inoxydable
GT6	Surfaces d'accentuation façon verre en noir Pour le tableau de bord, les caches des rebords de portière et l'insert de la console centrale En combinaison avec une boîte automatique incluant le couvercle de vide-poches sur la console centrale
Confort et vie à bord	
9AQ	Climatisation automatique confort 3 zones
QE1	Pack Rangement et coffre
Q1D	Sièges Sport à l'avant
2PF	Volant 3 branches multifonction plus en cuir avec méplat (de série avec palettes de changement de vitesse pour S tronic et tiptronic), avec logo S line et poignées de volant en cuir perforé
Audio, navigation, connectivité et infodivertissement	
IT3	Audi connect avec carte SIM intégrée (e-SIM) et licence d'utilisation pour 3 ans
9ZV	Audi phone box light - Fonction de charge par induction (standard Qi) avec 5 watts incluant avertissement en cas d'oubli du téléphone ainsi qu'affichage de l'état de charge dans le MMI - Support téléphone 170 x 87 mm dans l'accoudoir central à l'avant - Le système mains libres est possible avec jusqu'à 2 téléphones portables connectés
IU1	Audi smartphone interface (Apple CarPlay ou Google AndroidAuto)
9VD	Audi sound system



9/35

Finition S line [WCE] (suite)

Audio, navigation, connectivité et infodivertissement (suite)

9S9	Audi virtual cockpit plus : <ul style="list-style-type: none">- Combiné d'instruments entièrement numérique de 12,3" en résolution Full HD- Affichage flexible et fonctionnel des informations en fonction des besoins du conducteur- Intégration des fonctionnalités MMI dans le combiné d'instruments- Affichage de la carte de navigation en modèle de terrain 3D sur l'écran couleur haute résolution- Incluant recommandation de repos- Possibilité d'affichage en mode "Dynamique", "Sport" ou "Classique"
9JE	Interfaces de charge USB pour les passagers arrière <ul style="list-style-type: none">- 2 interfaces de charge USB-A supplémentaires pour les passagers arrière sur la console centrale arrière
7UG	MMI® navigation plus avec MMI touch
Éclairage et visibilité	
QQ1	Pack Éclairage
PXC	Projecteurs Matrix LED et feux arrière à LED avec clignotants dynamiques Le pack comprend : <ul style="list-style-type: none">- Phares Matrix LED avec scénarios de lumière dynamiques et clignotants dynamiques- Feux arrière à LED avec scénarios de lumière dynamiques et clignotants dynamiques
Sécurité active du véhicule : système d'assistance à la conduite	
UH2	Audi hold assist
7X2	Audi parking system plus (signal sonore et visuel à l'avant et à l'arrière)
KA2	Caméra de recul

Finition Avus [WCF]

— Équipements additionnels contenus dans la finition par rapport à la version de base —

Design extérieur	
A9D	Finition extérieure Design - Extensions de bas de caisse dans la couleur de carrosserie Avant : - Calandre en noir titane laqué et entourage en chrome - Grilles d'entrée d'air latérales en noir mat grainé avec insert en argent aluminium mat Arrière : - Diffuseur en noir titane mat - Baguette enjoliveuse en argent aluminium mat
44U	Jantes en aluminium coulé Audi Sport en style à 10 branches en V, 8,5J x 19 Pneus 255/35 R 19
Design intérieur	
7TL	Applications décoratives en bois de chêne gris nature
N1F	Combinaison cuir/similicuir mono.pur 550
7HB	Éléments de l'habitacle en similicuir , partie inférieure de la console centrale (repose-genoux) et accoudoirs de portières en similicuir
GT6	Surfaces d'accentuation façon verre en noir Pour le tableau de bord, les caches des rebords de portière et l'insert de la console centrale En combinaison avec une boîte automatique incluant le couvercle de vide-poches sur la console centrale
Confort et vie à bord	
4I3	Clé confort incluant déverrouillage du coffre par capteur (sans safelock) : - Accès et démarrage du véhicule mains libres (keyless access) - Déverrouillage du hayon via la touche "coffre" de la télécommande - Inclut le déverrouillage du coffre par capteur à l'aide du pied
9AQ	Climatisation automatique confort 3 zones
QE1	Pack Rangement et coffre
3L5	Sièges avant réglables électriquement
1XW	Volant 3 branches multifonction plus en cuir (de série avec palettes de changement de vitesse pour S tronic et tiptronic)
Audio, navigation, connectivité et infodivertissement	
IT3	Audi connect avec carte SIM intégrée (e-SIM) et licence d'utilisation pour 3 ans
9ZE	Audi phone box avec charge du téléphone par induction (standard Qi)
IU1	Audi smartphone interface (Apple CarPlay ou Google Android Auto)
9VD	Audi sound system
9S9	Audi virtual cockpit plus : - Combiné d'instruments entièrement numérique de 12,3" en résolution Full HD - Affichage flexible et fonctionnel des informations en fonction des besoins du conducteur - Intégration des fonctionnalités MMI dans le combiné d'instruments - Affichage de la carte de navigation en modèle de terrain 3D sur l'écran couleur haute résolution - Incluant recommandation de repos - Possibilité d'affichage en mode "Dynamique", "Sport" ou "Classique"
9JE	Interfaces de charge USB pour les passagers arrière - 2 interfaces de charge USB-A supplémentaires pour les passagers arrière sur la console centrale arrière
7UG	MMI® navigation plus avec MMI touch



11/35

Finition Avus [WCF] (suite)

Éclairage et visibilité	
QQ2	Pack Éclairage d'ambiance
PXC	Projecteurs Matrix LED et feux arrière à LED avec clignotants dynamiques Le pack comprend : <ul style="list-style-type: none">- Phares Matrix LED avec scénarios de lumière dynamiques et clignotants dynamiques- Feux arrière à LED avec scénarios de lumière dynamiques et clignotants dynamiques
Sécurité active du véhicule : système d'assistance à la conduite	
UH2	Audi hold assist
7X2	Audi parking system plus (signal sonore et visuel à l'avant et à l'arrière)
KA2	Caméra de recul

Teintes extérieures

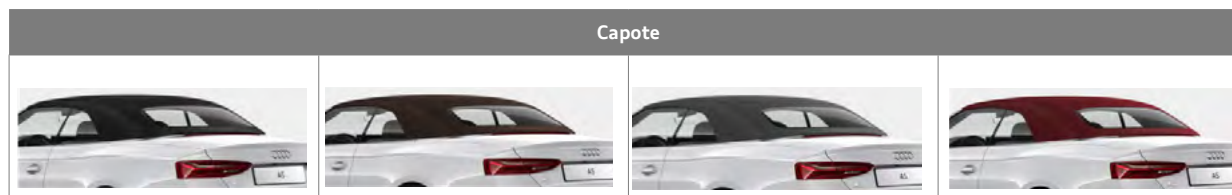

Teintes vernies		Prix	Noire	Brune	Grise	Rouge
Blanc Ibis		Gratuit	T9PA	T9PW	T9SW	T9SF
Noir Brillant ⁽¹⁾			A2PA	A2PW	A2SW	A2SF
Teintes métallisées						
Argent Fleuret ⁽¹⁾		1 060 €	L5PA	L5PW	L5SW	L5SF
Blanc Glacier			2YPA	2YPW	2YSW	2YSF
Bleu Navarre			2DPA	2DPW	2DSW	2DSF
Gris Manhattan ⁽¹⁾			H1PA	H1PW	H1SW	H1SF

13/35





(1) Non disponible sur S line.

			Capote			
			Noire	Brune	Grise	Rouge
Teintes métallisées (suite)						
Vert District		1 060 €	M4PA	M4PW	M4SW	M4SF
Noir Mythic			0EPA	0EPW	0ESW	0ESF
Rouge Tango			Y1PA	Y1PW	Y1SW	Y1SF
Teintes vernies uniquement disponibles sur finition S line ⁽²⁾						
Gris Quantum		1 060 €	5JPA	5JPW	5JSW	5JSF
Bleu Turbo			N6PA	N6PW	N6SW	N6SF
Teinte nacrée uniquement disponible sur finition S line ⁽²⁾						
Gris Daytona		1 060 €	6YPA	6YPW	6YSW	6YSF
Teintes Audi exclusive						
Peinture individuelle		2 800 €	Q0PA	Q0PW	Q0SW	Q0SF

14/35

(1) Non disponible sur S line.
(2) Pour les autres finitions, prix d'une peinture Audi exclusive.





Jantes et pneumatiques

Description		Visuel	Code	S line [MCE]	Avus [MCF]	Prix
18"	Jantes en aluminium coulé en style design à 5 branches doubles Dimension : 8,5J x 18" Pneus : 245/40 R 18		C3G	S	—	—
	Jantes en aluminium coulé en style étoile à 5 branches doubles Dimensions: 8,5J x 18" Pneus 245/40 R 18		V86	O	—	200 €
19"	Jantes en aluminium coulé en style à 5 branches parallèles Dimensions: 8,5J x 19" Pneus : 255/35 R 19		V87	O	—	1 250 €
	Jantes en aluminium coulé en style multibranches, gris contrasté, partiellement polies Dimension : 8,5J x 19" Pneus : 255/35 R 19		V88	—	O	0 €
				O	—	1 450 €
Jantes en aluminium style 5 branches doubles finition titane mat, polies brillant Dimension : 8,5J x 19" Pneus : 255/35 R 19		V89	O	—	1 450 €	

15/35



O : en option ; S : proposé en série ; — : non proposé.

Jantes et pneumatiques Audi Sport

				S line [MCE]	Avus [MCF]	Prix	
		Description	Visuel	Code			
19"	Jantes en aluminium coulé Audi Sport style à 10 branches en V Dimension : 8,5J x 19" Pneus : 255/35 R 19		44U	0	—	1 750 €	16/35
				—	S	—	
	Jantes en aluminium coulé Audi Sport en style pylône à 5 bras en titane mat Dimension : 8,5J x 19" Pneus : 255/35 R 19		44T	0	—	2 100 €	
				—	0	350 €	
	Jantes en aluminium coulé Audi Sport style étoile à 10 branches, tournées brillant Dimension : 8,5J x 19" Pneus : 255/35 R 19		44V	0	—	2 250 €	
				—	0	500 €	
	Jantes en aluminium coulé Audi Sport en style 5 bras doubles en titane mat Dimension : 8,5J x 19" Pneus : 255/35 R 19		42E	0	—	2 250 €	
				—	0	500 €	
	Jantes en aluminium moulé Audi Sport en style coupé à 5 bras, finition brillant anthracite noir, tournées brillant Dimension : 8,5J x 19" Pneus : 255/35 R 19		44Y	0	—	2 300 €	
				—	0	550 €	

0 : en option ; S : proposé en série ; — : non proposé.

Jantes et pneumatiques Audi Sport (suite)

				S line [MCE]	Avus [MCF]	Prix
	Description	Visuel	Code			
20"	Jantes en aluminium coulé Audi Sport style rotor 5 branches, finition titane mat, polies brillant Dimension : 9J x 20" Pneus : 265/35 R 20 Non disponible sur la motorisation 35 TDI 163 ch S tronic 7 [F5E*]G]		F27	0	—	3 000 €
				—	0	1 250 €
	Jantes en aluminium coulé Audi Sport style 5 branches en V en étoile, finition titane mat, polies brillant Dimension : 9J x 20" Pneus 265/35 R 20 Non disponible sur la motorisation 35 TDI 163 ch S tronic 7 [F5E*]G]		42H	0	—	3 000 €
				—	0	1 250 €
	Jantes en aluminium coulé Audi Sport en style polygone à 5 branches doubles, noir, tournées brillant Dimension : 9J x 20" Pneus : 265/30 R 20 Non disponible sur la motorisation 35 TDI 163 ch S tronic 7 [F5E*]G]		45Y	0	—	3 000 €
				—	0	1 250 €

17/35

0 : en option ; — : non proposé.

Sièges et sellerie en fonction des finitions

S line [WCE]

Avus [WCF]

Type de sièges	Dessin des sièges	Sellerie			Teintes disponibles			
Sièges normaux [Q1A]		Cuir / Similicuir [N1F]	—	S	Noir avec surpiqûres Gris Roche YS ou MZ	Gris Roche avec surpiqûres Gris Granit EM ou DL	Brun Okapi avec surpiqûres Gris Granit BG ou HM	Beige Atlas avec surpiqûres Gris Granit EP ou FB
Sièges Sport [Q1D]		Cuir / Similicuir [N1F]	—	O	Noir avec surpiqûres Gris Roche YS ou MZ	Gris Roche avec surpiqûres Gris Granit EM ou DL	Brun Okapi avec surpiqûres Gris Granit BG ou HM	Beige Atlas avec surpiqûres Gris Granit EP ou FB
		Microfibre Dinamica® / Cuir combinés [N5J]	—	O	Noir YM ou JN	Gris Roche EA ou EQ		
		Microfibre Dinamica® Fréquence / Cuir combinés [N5K]	S	—	Noir avec surpiqûres Gris Roche EI	Gris Rotor avec surpiqûres anthracite OQ		
		Cuir Nappa Fin avec logo 'S' dans le dossier des sièges avant [N3M]	O	—	Noir avec surpiqûres Gris Roche EI	Gris Rotor avec surpiqûres anthracite OQ		
Sièges Sport "S" [Q4Q] <i>Oblige appui-tête à l'avant [5ZF].</i> <i>Oblige Siège avant réglable électriquement [3L5] ou [3L4].</i> <i>Oblige Sièges avant avec fonction massage [816].</i>		Microfibre Dinamica® / Cuir combinés avec logo 'S' dans le dossier des sièges avant [N5V]	O	—	Noir avec surpiqûres Gris Roche EI	Gris Rotor avec surpiqûres anthracite OQ		
		Cuir Nappa Fin avec logo 'S' dans le dossier des sièges avant [N3M]	O	—	Noir avec surpiqûres Gris Roche EI	Gris Rotor avec surpiqûres anthracite OQ		

18/35

O : en option ; S : proposé en série ; — : non proposé.

Pack Audi design selection [WK8]

Avus [WCF]

Équipements inclus dans le Pack Audi design selection	Code	
Éléments de l'habitacle en similicuir	7HB	S
Enjoliveurs de seuil de porte avec inserts en aluminium à l'avant, éclairés	VT4	—
Pack Éclairage d'ambiance	QQ2	S
Volant 3 branches multifonction plus en cuir	1XW	S
Combinaison cuir/similicuir mono.pur 550	N1F	S
Aluminium Ellipse Gris	STD	S
Prix	360 €	



Avus [WCF]

Applications décoratives disponibles avec le Pack Audi design selection	Code	
Aluminium Ellipse Gris	STD	- €
Bois de chêne gris nature	7TL	- €
Piano laqué noir Audi exclusive	5TL	- €

Sièges et selleries disponibles avec le Pack Audi design selection :

Avus [WCF]

19/35

Type de sièges	Dessin des sièges	Sellerie		Teintes disponibles			
Sièges normaux [Q1A]		Cuir / Similicuir [N1F]	0	Noir avec surpiqûres Gris Roche YS	Gris Roche avec surpiqûres Gris Granit EM	Brun Okapi avec surpiqûres Gris Granit BG	Beige Atlas avec surpiqûres Gris Granit EP
Sièges Sport [Q1D]		Cuir / Similicuir [N1F]	0	Noir avec surpiqûres Gris Roche YS	Gris Roche avec surpiqûres Gris Granit EM	Brun Okapi avec surpiqûres Gris Granit BG	Beige Atlas avec surpiqûres Gris Granit EP
		Cuir Nappa Fin Audi design selection [N3Q]	0	Gris Manganèse avec surpiqûres Gris Roche BD [Ciel de pavillon Noir]	Gris Manganèse avec surpiqûres Gris Roche BE [Ciel de pavillon Gris Titane]	Brun Cèdre avec surpiqûres Gris Granit AF [Ciel de pavillon Noir]	Brun Cèdre avec surpiqûres Gris Granit AG [Ciel de pavillon Gris Titane]

0 : en option ; S : proposé en série ; — : non proposé.

Tarif au 20.07.2021

A5 Cabriolet

Couleurs selleries en fonction du type de siège

													S line	
Code intérieur	YM	JN	YS	MZ	EA	EQ	EM	DL	EP	FB	BG	HM	EI	OQ
Coloris intérieur														
Siège / assise centrale	Noir	Noir	Noir	Noir	Gris Roche	Gris Roche	Gris Roche	Gris Roche	Beige Atlas	Beige Atlas	Brun Okapi	Brun Okapi	Noir	Gris Rotor
Siège / côtés	Noir	Noir	Noir	Noir	Gris Roche	Gris Roche	Gris Roche	Gris Roche	Beige Atlas	Beige Atlas	Brun Okapi	Brun Okapi	Noir	Gris Rotor
Surpiqûres des sièges	-	-	Gris Roche	Gris Roche	-	-	Gris Granit	Gris Granit	Gris Granit	Gris Granit	Gris Granit	Gris Granit	Gris Roche	Anthracite
Tableau de bord / haut	Noir	Noir	Noir	Noir	Noir	Noir	Noir	Noir	Noir	Noir	Noir	Noir	Noir	Noir
Tableau de bord / bas	Noir	Noir	Noir	Noir	Gris Roche	Gris Roche	Gris Roche	Gris Roche	Beige Atlas	Beige Atlas	Noir	Noir	Noir	Noir
Tapis / moquette	Noir	Noir	Noir	Noir	Noir	Noir	Noir	Noir	Noir	Noir	Noir	Noir	Noir	Noir
Ciel de pavillon	Gris Titane	Noir	Gris Titane	Noir	Gris Titane	Noir	Gris Titane	Noir	Beige Atlas	Noir	Gris Titane	Noir	Noir	Noir

*Uniquement en combinaison avec le Siège Sport [Q1D].

20/35







Audi design selection				
Code intérieur	BD	BE	AF	AG
Coloris intérieur				
Siège / assise centrale	Gris Manganèse	Gris Manganèse	Brun Cèdre	Brun Cèdre
Siège / côtés	Gris Manganèse	Gris Manganèse	Brun Cèdre	Brun Cèdre
Surpiqûres des sièges	Gris Roche	Gris Roche	Gris Granit	Gris Granit
Tableau de bord / haut	Noir	Noir	Noir	Noir
Tableau de bord / bas	Noir	Noir	Noir	Noir
Tapis / moquette	Noir	Noir	Noir	Noir
Ciel de pavillon	Noir	Gris Titane	Noir	Gris Titane

Applications décoratives

S line [WCE]



Avus [WCF]

Prix

Applications décoratives : Sur tableau de bord / Sur contre-portes / Sur console centrale					
Description		Code			
Noyer Brun Incompatible avec [WK8]		5MP	–	0	0 €
Aluminium Ellipse Gris Oblige [WK8] : Pack intérieur design selection		5TD	–	0	–
Aluminium brossé mat		5TG	S	–	–
Bois de chêne gris nature		7TL	0	S	260 €
Piano laqué noir Audi exclusive		5TL	0	–	260 €
			–	0	0 €
Bois Audi exclusive (disponible en chêne sépia et myrte veinée brun muscade) Oblige l'ajout de l'application Piano laqué noir [5TL]		[YTA/S3G]	0	–	1 000 €
			–	0	750 €
Laqué de couleur Audi exclusive		[YTF/S3G]	0	–	1 250 €
			–	0	1 000 €

0 : en option ; S : proposé en série ; – : non proposé.

Volants

Volants multifonction :			S line [WCE]	Avus [WCF]	Prix
Description		Code			
<p>Volant en cuir style 3 branches avec multifonction plus</p> <ul style="list-style-type: none"> - Avec volant et pommeau de sélecteur de vitesses gainés de cuir de couleur assortie à celle choisie pour la partie supérieure du tableau de bord. - Réglable manuellement en hauteur et en profondeur. - Équipé de 12 touches multifonctions pour permettre une commande confortable des nombreux contenus Infotainment de série et en option. - Avec palettes de changement de vitesses pour passer les vitesses en mode manuel sur les boîtes automatiques 		1XW	—	S	—
<p>Volant Sport contour en cuir style 3 branches, aplati en bas, avec multifonction plus</p> <ul style="list-style-type: none"> - Avec volant et pommeau de sélecteur de vitesses gainés de cuir de couleur assortie à celle choisie pour la partie supérieure du tableau de bord. - Réglable manuellement en hauteur et en profondeur. - Équipé de 12 touches multifonctions pour permettre une commande confortable des nombreux contenus Infotainment de série et en option. - Avec palettes de changement de vitesses pour passer les vitesses en mode manuel sur les boîtes automatiques <p>Sur le modèle S line avec emblème S et surpiqûres contrastées spécifiques S</p> <p>Non compatible avec le Pack Assistance Route [PYR]</p>		2PF	S	—	—
<p>Volant chauffant en cuir style 3 branches avec multifonction plus</p> <ul style="list-style-type: none"> - Avec volant et pommeau de sélecteur de vitesses gainés de cuir de couleur assortie à celle choisie pour la partie supérieure du tableau de bord. - Réglable manuellement en hauteur et en profondeur. - Équipé de 12 touches multifonctions pour permettre une commande confortable des nombreux contenus Infotainment de série et en option. - La jante de volant est chauffante. - Avec palettes de changement de vitesses pour passer les vitesses en mode manuel sur les boîtes automatiques <p>Disponible uniquement avec le Pack Hiver [PYE], ou avec le Pack Assistance Route [PYR] sur S Line [WCE] (gratuit)</p>		1XP	0	0	—

22/35

0 : en option ; S : proposé en série ; — : non proposé.

	Code	S line [WCE]	Avus [WCF]	Prix TTC
Châssis, transmission et suspensions				
Châssis Sport Rabaissement de 23 mm, et avec suspension et amortissement plus fermes pour un contact plus direct avec la route et un comportement plus sportif Amortisseurs et ressorts hélicoïdaux sur les essieux avant et arrière - Avec essieu avant allégé à 5 bras, barre stabilisatrice ; support d'essieu avant solidaire de la carrosserie - Avec essieu arrière allégé à 5 bras avec suspension à roues indépendantes, barre stabilisatrice, support d'essieu à réglage élastique à l'arrière	1BE	S	O	420 €
Châssis confort avec amortissement piloté Rabaissement de 10 mm ; confort de conduite nettement supérieur avec une bonne dynamique de conduite Adaptation des amortisseurs aux différentes situations de conduite réglable électroniquement ; la caractéristique dynamique ou axée sur le confort de l'amortissement piloté peut être réglée via l'Audi drive select Amortisseurs adaptatifs et ressorts hélicoïdaux sur les essieux avant et arrière - Avec essieu avant allégé à 5 bras, barre stabilisatrice ; support d'essieu avant solidaire de la carrosserie - Avec essieu arrière allégé à 5 bras avec suspension à roues indépendantes, barre stabilisatrice, support d'essieu à réglage élastique à l'arrière	1BL	—	O	1 280 €
		O	—	860 €
Direction dynamique , augmente la dynamique et le confort de conduite grâce à une régulation dynamique de la direction. Outre une adaptation de l'effort de direction, une adaptation supplémentaire de l'angle de braquage est réalisée (démultiplication). De plus, la stabilisation du véhicule est assistée par le système via l'ESC par des impulsions de direction très rapides	1N8	O	O	1 250 €
Design extérieur				
Étriers de frein laqués rouge Peinture rouge des étriers avant et arrière avec inscription S à l'avant Disponible uniquement pour les motorisations 45 TFSI, 40 TDI	PC2	O	O	410 €
Suppression de l'inscription de la puissance/technologie	2Z7	O	O	Gratuit
Suppression de l'identification du modèle et de l'inscription de la puissance/technologie	2Z0	O	O	Gratuit
Design intérieur				
Éléments de l'habitacle en similicuir Partie inférieure de la console centrale (repose-genoux) et accoudoirs de portières en similicuir	7HB	O	S	350 €
Pack Audi design selection Voir descriptif du pack page 19	WK8	—	O	360 €
Sellerie Combinaison cuir/similicuir mono.pur 550 pour sièges normaux et sièges Sport : - Partie centrale des sièges avant et des deux sièges extérieurs arrière ainsi que bourrelet latéral côté entrée conducteur en cuir - Bourrelets latéraux des sièges, appuie-tête, accoudoir central et place centrale arrière en similicuir mono.pur 550 - Sièges dans les couleurs noir, Brun Okapi, Gris Roche ou Beige Atlas	N1F	—	S	—
Sellerie Microfibre Dinamica® / cuir combinés pour sièges Sport à l'avant : - Partie centrale des sièges avant et des deux sièges extérieurs arrière en Microfibre Dinamica® noir ou Gris Roche - Bourrelets latéraux des sièges, partie centrale des appuie-tête, place centrale arrière en cuir noir ou Gris Roche Oblige [Q1D] et [4A3] (de série) ou [PYE]	N5J	—	O	300 €
Sellerie Microfibre Dinamica® Fréquence / cuir combinés Pour sièges Sport : - Partie centrale des sièges en Microfibre Dinamica® Fréquence noir ou Gris Rotor - Bourrelets latéraux des sièges et partie centrale des appuie-tête en cuir noir ou Gris Rotor avec surpiqûres contrastées - Avec estampillage S sur le dossier des sièges avant Oblige [Q1D] et [4A3] (de série) ou [PYE]	N5K	S	—	—

23/35

O : option. S : proposé en série. — : non proposé.

Design intérieur (suite)

	Code	S line [WCE]	Avus [WCF]	Prix TTC
Sellerie cuir Nappa fin avec logo 'S' dans le dossier des sièges avant Pour sièges Sport et sièges Sport S à l'avant : - Partie centrale des sièges, bourrelets latéraux des sièges, partie centrale des appuie-tête en cuir Nappa fin noir ou Gris Rotor Pour les sièges Sport S sur le modèle S - Avec surpiqûres contrastées - Avec estampillage S sur le dossier des sièges avant Oblige [Q1D] ou [Q4Q] et [4A3] (de série) ou [PYE]	N3M	0	—	1 120 €
Sellerie Microfibre Dinamica® / cuir combinés avec logo 'S' dans le dossier des sièges avant Pour sièges Sport S à l'avant : - Partie centrale des sièges, bourrelets latéraux des sièges, partie centrale des appuie-tête en cuir noir ou Gris Rotor Oblige [Q4Q]	N5V	0	—	0 €
Sellerie cuir Nappa fin (Audi design selection) Pour sièges Sport : - Partie centrale des sièges, bourrelets latéraux des sièges, partie centrale des appuie-tête et accoudoir central en cuir Gris Manganèse ou Brun Cèdre - Avec surpiqûres contrastées Oblige la prise de l'option Audi design selection [WK8] Oblige [Q1D] et [4A3] (de série) ou [PYE]	N3Q	—	0	1 410 €
Éléments en cuir étendu Audi exclusive : accoudoirs dans les contre-portes et repose-genoux sur la console centrale revêtus de cuir Nappa fin Audi exclusive. Couleurs du cuir et des surpiqûres au choix parmi l'offre de couleurs Audi exclusive. Oblige [7HB] sur la finition S line [WCE]	YSI/S3G	0	0	1 250 €
Éléments de commandes en cuir Audi exclusive : couronne de volant, pommeau et soufflet de levier/sélecteur de vitesses. Couleurs du cuir et des surpiqûres au choix parmi l'offre de couleurs Audi exclusive (surpiqûres spécifiques Audi exclusive sur la couronne de volant) En présence du pack [PYR], oblige la prise de l'option [1XP] ou [PYE]	YVU/S3G	0	—	1 000 €
Éléments de commandes en cuir / Alcantara Audi exclusive : couronne de volant en Alcantara sur les parties latérales et en cuir sur les parties haute et basse, pommeau de levier/sélecteur de vitesses en Alcantara noir et soufflet de levier/sélecteur de vitesses en cuir Audi exclusive. Couleurs du cuir et des surpiqûres au choix parmi l'offre de couleurs Audi exclusive, Alcantara en noir (surpiqûres spécifiques Audi exclusive sur la couronne de volant) En présence du pack [PYR], oblige la prise de l'option [1XP] ou [PYE]	YVQ/S3G	0	—	1 200 €
Tapis de sol Audi exclusive noir. Couleurs du passepoil, du liseré et des surpiqûres au choix parmi l'offre de couleurs Audi exclusive	YSR/S3G	0	0	500 €
Confort de vie à bord				
Alarme antivol , surveillance des portières, du capot avant et du coffre incluant une protection volumétrique de l'habitacle désactivable par ultrasons, protection antiremorquage par capteur d'angle d'inclinaison et alarme sonore indépendante de la tension de bord. Inclut la fonction safelock : empêche l'ouverture des portes de l'intérieur dès que le véhicule a été verrouillé à l'aide de la clé	PG2	0	—	600 €
Clé confort (keyless entry) : (sans safelock) : - Accès et démarrage du véhicule mains libres (keyless access) - Déverrouillage du hayon via la touche "coffre" de la télécommande - Inclut le déverrouillage du coffre par capteur à l'aide du pied	PGE	0	S	720 €
Clé confort + Alarme antivol avec fonction safelock	PGD	0	—	1 310 €
		—	0	600 €
Commande d'ouverture de porte de garage (HomeLink) Télécommande programmable intégrée pour portes de garage et portails avec commande à distance ainsi que systèmes de sécurité et installations d'éclairage à télécommande radio. Précisions et liste de compatibilités sur le site www.eurohomelink.com	VC2	0	0	300 €

24/35

0 : option. S : proposé en série. — : non proposé.

Confort de vie à bord (suite)

	Code	S line [WCE]	Avus [WCF]	Prix TTC
<p>Clé Audi connect (smartkey) : Votre smartphone se transforme en clé numérique pour votre véhicule. Permet de gérer les fonctionnalités suivantes :</p> <ul style="list-style-type: none"> - Verrouillage/déverrouillage du véhicule : en positionnant le téléphone à proximité de la poignée de portière - Démarrage du moteur : en plaçant l'appareil Android sur le support universel pour téléphone portable situé sur l'accoudoir central à l'avant - La clé Audi connect fonctionne avec la technologie Near Field Communication (NFC) - Possibilité d'attribuer jusqu'à 5 clés numériques différentes via l'application myAudi - Comprend une carte compatible NFC <p>NB :</p> <ul style="list-style-type: none"> - Oblige un compte myAudi activé avec un utilisateur principal authentifié - Seulement compatible avec téléphones Android équipés de la technologie NFC (smartphones Android) + installation de l'application gratuite "myAudi" disponible en téléchargement - Seulement compatible avec une clé confort [PGE] / [PGD] 	2F1	0	0	150 €
<p>Chauffage de nuque Réglable sur 3 niveaux, aérations sur le dossier du siège avant. Oblige les sièges Sport à l'avant [Q1D] sur la finition Avus [WCF] et interdit les sièges Sport S [Q4Q] sur S line [WCE]</p>	9K1	0	0	570 €
<p>Pack Hiver, comprend :</p> <ul style="list-style-type: none"> - Sièges avant et arrière chauffants : <ul style="list-style-type: none"> - Chauffe la partie centrale des assises et des dossiers ; ainsi que les bourrelets latéraux avec sellerie en cuir et sièges Sport ou sièges Sport S - Réglage séparé sur 3 positions côtés conducteur et passager avant via la touche de sélection directe sur la commande de la climatisation - Réglage séparé en plus sur 3 positions pour les sièges extérieurs arrière - Volant chauffant en cuir style 3 branches avec multifonction plus Oblige une sellerie cuir ou mixte et l'Audi phone box [9ZE]	PYE	0	0	650 €
<p>Sièges avant réglables électriquement Avec réglage électrique de la hauteur d'assise, du positionnement en longueur, de l'inclinaison de l'assise et du dossier</p>	3L5	0	S	950 €
<p>Sièges avant réglables électriquement avec fonction mémoire pour le siège conducteur + rétroviseurs extérieurs réglables et escamotables électriquement, jour/nuit automatique, dégivrants des deux côtés et buses de lave-glaces dégivrantes ; 2 combinaisons de réglages mémorisables. Oblige [QQ1] ou [QQ2] et [6XL]</p>	3L4/6XL	0	—	1 210 €
		—	0	260 €
<p>Sièges avant avec fonction massage Garantit un maintien presque optimal au niveau des vertèbres lombaires par une ventilation et une évacuation d'air ciblées au moyen de 3 poches de gonflage. 3 programmes différents (vagues, étirements, malaxage) avec 3 intensités, réglage via le bouton multifonction sur le siège et le MMI. Oblige [Q1D] ou [Q4Q]</p>	8I6	0	0	600 €
<p>Sièges Sport à l'avant Avec bourrelets latéraux enveloppants pour un meilleur maintien dans les virages ainsi que repose-cuisses réglable</p>	Q1D	S	0	460 €
<p>Sièges Sport S à l'avant</p> <ul style="list-style-type: none"> - Réglage électrique de la hauteur d'assise, du positionnement en longueur, de l'inclinaison de l'assise et du dossier, réglage manuel de la hauteur des ceintures de sécurité - Bourrelets latéraux enveloppants pour un meilleur maintien dans les virages - Repose-cuisses réglable - Réglage pneumatique des bourrelets latéraux du dossier - Appui lombaire pneumatique avec fonction massage - Appuie-tête intégrés à l'avant - Appuie-tête en L pour les 3 places arrière - Estampillage S sur le dossier des sièges avant - Avec piquage en losange Oblige [8I6], [5ZF], [N3M] ou [N5V], [4A3] (de série) ou [PYE], et [3L5] ou [3L4]	Q4Q	0	—	1 150 €

25/35

0 : option. S : proposé en série. — : non proposé.

Confort de vie à bord (suite)

	Code	S line [WCE]	Avus [WCF]	Prix TTC
<p>Sièges Sport ventilés à l'avant</p> <ul style="list-style-type: none"> - Ventilation active de la partie centrale de l'assise et du dossier des sièges conducteur et passager avant - Réglable sur 3 niveaux directement sur la commande de climatisation ; protection contre le refroidissement par chauffage automatique des sièges. <p>Avec la ventilation de sièges, le cuir des sièges avant ventilés et des deux sièges extérieurs arrière non ventilés est perforé Oblige [Q1D], [N1F], [3L5] ou [3L4/6XL], [4A3] (de série) ou [PYE] et [9K1] Interdit [8I6]</p>	4D3	—	0	700 €
Audio, navigation, connectivité et infodivertissement				
<p>Affichage tête haute</p> <p>Projetée directement dans le champ de vision du conducteur la vitesse ainsi que d'autres informations pertinentes d'équipements en option tels que les systèmes d'assistance et la navigation ou des signaux d'avertissement.</p> <p>Il permet un affichage contrasté en couleur évitant le plus possible de quitter la route des yeux Oblige le Pack Navigation [PYH] et le Pack Smartphone interface [PYG]</p>	KS1	0	0	1 220 €
<p>Audi phone box avec charge du téléphone par induction (standard Qi) :</p> <p>Avantages en plus de l'Audi phone box light [PYG] :</p> <ul style="list-style-type: none"> - Antenne intérieure couplée pour connecter le téléphone portable à l'antenne extérieure, réduisant ainsi le rayonnement à l'intérieur du véhicule et permettant une meilleure qualité de réception ; compatibilité LTE <p>NB : informations sur les téléphones portables compatibles auprès de votre partenaire Audi ou sur www.audi.fr/telephone Oblige [PYG] et [GB1]</p>	9ZE	0	S	250 €
<p>Pack Audi Smartphone interface</p> <p>Audi smartphone interface (Apple CarPlay ou Google Android Auto) :</p> <p>Il relie votre smartphone à votre Audi. Ce dispositif transfère instantanément les contenus de votre smartphone directement sur l'écran MMI via USB. La navigation, la téléphonie, la musique et d'autres applications tierces sélectionnées peuvent ainsi être aisément contrôlées à l'aide du MMI ou par commande vocale. Une fois le smartphone connecté par USB, l'Audi smartphone interface reconnaît le système d'exploitation du smartphone (Android ou iOS) et bascule ainsi automatiquement vers Apple CarPlay ou Google Android Auto. Les câbles appropriés des Accessoires d'Origine Audi sont disponibles chez votre partenaire Audi</p>				
<p>Interfaces de charge USB pour les passagers arrière :</p> <ul style="list-style-type: none"> - 2 interfaces de charge USB-A supplémentaires pour les passagers arrière sur la console centrale arrière 	PYG	S	S	—
<p>Audi phone box light :</p> <ul style="list-style-type: none"> - Fonction de charge par induction (standard Qi) avec 5 watts incluant avertissement en cas d'oubli du téléphone et affichage de l'état de charge dans le MMI - Support téléphone 170 × 87 mm dans l'accoudoir central à l'avant - Le système mains libres est possible avec jusqu'à 2 téléphones portables connectés <p>NB : informations sur les téléphones portables compatibles auprès de votre partenaire Audi ou sur www.audi.fr/telephone</p>				

26/35

0 : option. S : proposé en série. — : non proposé.

Audio, navigation, connectivité et infodivertissement (suite)

	Code	S line [WCE]	Avus [WCF]	Prix TTC
<p>Pack Navigation MMI plus avec MMI touch En plus de MMI Radio plus avec les contenus suivants :</p> <ul style="list-style-type: none"> - Système de navigation avec écran couleur haute résolution de 10,1 pouces (1 540 × 720) - Système d'information du conducteur avec écran couleur de 7 pouces avec au choix affichage de l'itinéraire sur la carte de navigation ou avec des flèches de direction - Mise à jour des cartes à vie : téléchargement des données de navigation actuelles - Affichage de cartes 3D comportant de nombreuses curiosités et modèles urbains - Assistant de guidage personnel : surveillance, lorsque la fonction est activée, la situation du trafic sur les axes régulièrement empruntés, par ex. entre le domicile et le lieu de travail, et propose un trajet alternatif si le retard calculé est de 5 minutes min. pour l'itinéraire habituel - Informations routières en ligne - Recherche MMI : recherche de texte libre avec suggestions intelligentes de destination dès le début de la saisie - MMI touch pour une commande rapide et intuitive - Utilisation aisée de l'infotainment dans un langage naturel - Informations routières détaillées : aperçu de cartes, choix d'itinéraires alternatifs, POI, indication des voies, sorties d'autoroute, zoom sur intersection, etc. - Utilisation des données de navigation pour une conduite efficace et préventive, par ex. limites de vitesse et côtes - Saisie de jusqu'à 10 étapes intermédiaires - Comprend l'ensemble de la gamme Navigation & Infotainment Audi connect - Modèles 3D avancés des villes avec structure réaliste des bâtiments pour les villes sélectionnées - Informations locales : affichage d'informations spécifiques au pays, par ex. limitations de vitesse en vigueur, vignette obligatoire, etc. au passage de la frontière <p>Saisir par défaut [IT3]</p>	PYH	S	S	—
<p>Audi connect avec carte SIM intégrée (e-SIM) et licence d'utilisation pour 3 ans Le pack Navigation & Infotainment Audi connect comprend les fonctions suivantes :</p> <ul style="list-style-type: none"> - Points d'intérêt en ligne - Informations routières en ligne - Informations sur les dangers - Informations sur les panneaux de circulation en ligne - Informations météorologiques - Hotspot WiFi - Navigation avec Google Earth™ - Recherche en ligne de destinations - Commande vocale en ligne - Représentation des villes ultra-détaillée en 3D - On-street Parking - Radio en ligne - Radio hybride - Profils personnels <p>Uniquement disponible avec [PYH]</p>	IT3	S	S	—
<p>Bang & Olufsen sound system avec son en 3D :</p> <ul style="list-style-type: none"> - 19 haut-parleurs (incluant haut-parleur central / subwoofer et en plus haut-parleurs aigus et médiums avec son 3D) - Amplificateur 16 canaux (755 watts) - Éclairage des panneaux de haut-parleurs à l'avant - Volume sonore asservi à la vitesse <p>- Acoustique enveloppante grâce au nouveau son en 3D. Ce son est produit par des haut-parleurs supplémentaires situés dans les montants avant ainsi que des haut-parleurs médium, et grâce à la technologie Symphoria développée par l'institut Fraunhofer.</p> <p>Oblige la prise des équipements Pack éclairage [QQ1] ou Pack Éclairage d'ambiance [QQ2] ou Pack Audi design selection [WK8]</p>	9VS	0	0	1 030 €

27/35

0 : option. S : proposé en série. — : non proposé.

	Code	S line [WCE]	Avus [WCF]	Prix TTC
Éclairage et visibilité				
Lave-phares haute pression : fonctionnant à l'eau et sous haute pression, permet une meilleure puissance d'éclairage et une bonne visibilité avec une dispersion réduite. De série avec [PXB]	8X1	0	0	340 €
Projecteurs HD Matrix LED avec Audi Laser Light : En plus des fonctions contenues avec les projecteurs Matrix LED [PXC], comprend : Technologie Audi Laser Light : - À partir de 70 km/h, un faisceau laser complète les feux de route à LED - Augmente le confort et la sécurité grâce à une portée deux fois plus étendue - Reconnaisable par l'éclairage d'ambiance à LED bleu et l'élément "X" dans les projecteurs - Animations dynamiques spécifiques de la fonction Coming Home/Leaving Home - Lave-phares haute pression [8X1]	PXB	0	0	1 050 €
LED d'accès avec projection de logo à l'avant : Le Logo ne peut pas être choisi : - Anneaux Audi pour les modèles standards - #S pour S Line	9TF	0	0	155 €
Pack Éclairage (en plus de l'éclairage intérieur) : - Miroirs de courtoisie éclairés - Éclairage périphérique dans les poignées de portières extérieures - Éclairage des seuils de portières avant - Éclairage du porte-boissons à l'avant - Éclairage dans la zone des pieds avant - Commande intérieure des portières avant/arrière - Éclairage d'ambiance des portières avant/arrière - Éclairage d'ambiance de la console centrale à l'avant	QQ1	S	—	-
Pack Éclairage d'ambiance (en plus du pack Éclairage [QQ1]) : 3 profils de couleur prédéfinis ; un profil de couleur supplémentaire, interactif et personnalisé. 30 couleurs sont disponibles au choix pour un profil de couleur personnalisé. Les adaptations de teintes s'appliquent aux éclairages de contour et d'ambiance : - Éclairage des seuils de portières arrière (blanc) - Porte-boissons à l'avant (multicolore) - Éclairage d'ambiance des portières avant/arrière (multicolore) - Éclairage de contour des portières avant/arrière (multicolore)	QQ2	0	S	140 €

28/35

0 : option. S : proposé en série. — : non proposé.

	Code	S line [WCE]	Avus [WCF]	Prix TTC	
Sécurité active du véhicule : système d'assistance à la conduite					
Avertissement de sortie de voie : Aide le conducteur à éviter de quitter accidentellement la voie (dans la limite du système et sans activation du clignotant) par des interventions correctives de la direction (plage de vitesse à partir d'environ 60 km/h et jusqu'à 250 km/h). Une vibration supplémentaire du volant peut être réglée sur demande du conducteur. Interdit le pack [PYR]	6I3	0	0	185 €	
Pack Assistance Route , contient : - Adaptive cruise control incluant fonction Stop&Go avec assistant de conduite en embouteillage - Assistant d'efficacité prédictive - Audi pre sense front et basic incluant assistant d'évitement d'urgence - Audi side assist (assistant de changement de voie) - Audi active lane assist - Assistant de feux de route - Reconnaissance par caméra de panneaux de circulation [QR9] Oblige [8G1] ou [PXC] ou [PXB] Oblige le volant chauffant [1XP] sur S line (gratuit)	PYR	0	0	3 350 €	
Audi park assist , recherche les places de stationnement en bataille et les places longitudinales appropriées à l'aide de capteurs à ultrasons. Il vous assiste par des manœuvres autonomes pour entrer sur les places en bataille et pour entrer et sortir des places longitudinales. Le conducteur doit simplement accélérer, passer les vitesses, freiner et surveiller les manœuvres de stationnement (activation via une touche sur la console centrale). Oblige [PYI]	7X5	0	0	340 €	29/35
Caméras périphériques incluant caméra de recul Les 4 caméras périphériques grand angle couvrent l'intégralité de la zone à proximité directe tout autour du véhicule, et offrent une multitude de perspectives différentes pour des manœuvres encore plus confortables : - Vue depuis la caméra de recul - Vue panoramique à l'avant et à l'arrière - Vue du dessus virtuelle Oblige [PYI], [PYH] et [QQ1] ou [QQ2]	KA6	0	0	1 450 €	
Audi pre sense basic , déploie automatiquement, lorsque nécessaire et dans les limites du système, des mesures préventives pour votre sécurité et celle de vos passagers, parmi lesquelles : resserrement des ceintures de sécurité à l'avant afin de limiter tout déplacement des passagers vers l'avant ou les côtés, activation des feux de détresse clignotants et fermeture du toit ouvrant coulissant/relevable en verre (si commandé) et des vitres latérales ; classement des différentes situations de conduite par le biais de la mise en réseau de différents systèmes du véhicule Incompatible avec le Pack Assistance Route [PYR]	7W1	0	0	310 €	
Sécurité					
Fixation pour sièges enfants ISOFIX pour le siège passager avant avec commande de désactivation de l'airbag passager avant	PIH	0	0	100 €	
Équipements techniques					
Crochet d'attelage , escamotable mécaniquement avec déverrouillage électrique, col de cygne et boule en acier forgé ; commande par touche dans le coffre. La prise de remorque intégrée et pivotante permet le fonctionnement continu des appareils électriques installés dans la remorque ou la caravane pendant la conduite et peut être rabattue de façon invisible derrière le pare-chocs arrière quand elle n'est pas utilisée. Stabilisation d'attelage par le contrôle électronique de stabilisation (ESC)	1D4	0	0	1 000 €	

0 : option. S : proposé en série. — : non proposé.

Accessoires d'Origine Audi®

Pour un confort toujours plus optimal et une sécurité accrue, Audi vous propose un large panel d'accessoires, tous certifiés d'origine Audi.

Désignation Accessoire	Référence	Prix
Protection banquette pour chien (s'installe sur la banquette arrière)	8X0-061-680-A	145 € ⁽¹⁾
Ceinture de sécurité pour chien (S, M, L)	8X0-019-409	75 € ⁽¹⁾
	8X0-019-409-A	99 € ⁽¹⁾
	8X0-019-409-B	115 € ⁽¹⁾
Jeu de 2 tapis caoutchouc avant, pour une protection toutes saisons	8W7-061-501- -041	45 € ⁽¹⁾
Tapis de coffre	8W7-061-180	85 € ⁽¹⁾
Boîte de rangement pour coffre	8U0-061-109	40 € ⁽¹⁾
Mallette entretien	4L0-096-353-C	80 € ⁽¹⁾
Porte-vélo pour crochet d'attelage	4K0-071-105	625 € ⁽¹⁾
Siège enfant Kidfix XP avec ISOFIX pour enfants de 15 à 36 kg - Coloris noir/rouge	4M0-019-904- -EUR	385 € ⁽¹⁾
Siège bébé Dualfix i-Size avec ISOFIX pour les enfants de leur naissance à 105 cm - Coloris noir/rouge Système de rotation à 360°	4M0-019-902	729 € ⁽¹⁾
Éclairage de seuil de porte : projection des anneaux Audi à l'ouverture des portes - (Nécessite le Pack éclairage)	4G0-052-133-G	129 € ⁽¹⁾
Protection anti-rongeurs	8U0-054-650	255 € ⁽¹⁾
Casque Bluetooth	4H0-051-701-C	139 € ⁽¹⁾
Repose-pied et patins de pédales en acier, boîte automatique	8W1-064-205-A	130 € ⁽¹⁾
Repose-pied et patins de pédales en acier, boîte manuelle	8W1-064-200-A	149 € ⁽¹⁾
Coques de rétroviseurs carbone avec Side Assist	8W0-072-530-A -3Q0	630 € ⁽¹⁾
Coques de rétroviseurs carbone sans Side Assist	8W0-072-530- -3Q0	630 € ⁽¹⁾



30/35



(1) Les prix présentés dans cette brochure sont des tarifs conseillés clients au 1er janvier 2021, exprimés en € TTC hors pose et hors main-d'oeuvre dans la limite des stocks disponibles. Pour tout renseignement, rapprochez-vous de votre conseiller client chez votre Partenaire Audi Service

A5 Cabriolet essence

	40 TFSI (204 ch)		45 TFSI (265 ch)	
Moteur				
Puissance maxi en ch (kW) à tr/min	204 (150) / 4 475 - 6 000		265 (195) / 5 250 - 6 500	
Nombre de cylindres / soupapes	4 / 16		4 / 16	
Cylindrée (cm³)	1 984		1 984	
Couple maxi (Nm) à tr/mn	320 / 1 450 - 4 475		370 / 1 600 - 4 500	
Transmission				
Transmission	aux roues avant		quattro	
Boîte de vitesses	S tronic 7		S tronic 7	
Poids - Volumes				
Poids en ordre de marche (kg) / Total maxi autorisé en charge (kg)	1 745 / 2 170		1 815 / 2 220	
Remorque freinée sur rampe 12 % / non freinée (kg)	1 500 / 750		1 700 / 750	
Volume du coffre (l)	380		380	
Volume du réservoir de carburant (l)	54		58	
Performances - Consommation				
Vitesse maximale (km/h) sur circuit	237		234	
Accélération de 0 à 100 km/h (s)	7,5		7,1	
Carburant	Super sans plomb 95		Super sans plomb 95	
Consommation en cycle mixte (WLTP) (l/100 km)	7,1 - 7,3		7,2 - 7,5	
Émissions de CO ₂ (WLTP) (g/km)	160 - 167		160 - 167	
Type d'homologation	WLTP		WLTP	
Norme antipollution	EU6		EU6	
Start / Stop / Récupération d'énergie	Oui / Oui		Oui / Oui	
Mild Hybrid MHEV	Oui		Oui	

31/35

À partir du 1^{er} mars 2020, les taxes sont calculées sur la base des émissions de CO₂ WLTP.

Depuis le 1^{er} septembre 2018, la procédure WLTP remplace complètement le nouveau cycle européen de conduite (NEDC), procédure d'essai utilisée précédemment. Les conditions d'essai étant plus réalistes, la consommation de carburant et les émissions de CO₂ mesurées selon la procédure WLTP sont, dans de nombreux cas, plus élevées que celles mesurées selon la procédure NEDC.

A5 Cabriolet diesel

	35 TDI (163 ch)	40 TDI (204 ch)	
Moteur			
Puissance maxi en ch (kW) à tr/min	163 ch (120) / 3 250 - 4 200	204 (150) / 3 800 - 4 200	
Nombre de cylindres / soupapes	4 / 16	4 / 16	
Cylindrée (cm³)	1 968	1 968	
Couple maxi (Nm) à tr/mn	370 / 1 500 - 3 000	400 / 1 750 - 3 250	
Transmission			
Transmission	aux roues avant	aux roues avant	quattro
Boîte de vitesses	S tronic 7	S tronic 7	S tronic 7
Poids - Volumes			
Poids en ordre de marche (kg) / Total maxi autorisé en charge (kg)	1 755 / 2 170	1 765 / 2 180	1 845 / 2 270
Remorque freinée sur rampe 12 % / non freinée (kg)	1 700 / 750	1 700 / 750	1 800 / 750
Volume du coffre (l)	380	380	380
Volume du réservoir de carburant (l)	54	54	58
Performances - Consommation			
Vitesse maximale (km/h) sur circuit	222	210	210
Accélération de 0 à 100 km/h (s)	9,0	7,9	7,6
Carburant	Diesel, selon la norme EN 590		Diesel, selon la norme EN 590
Consommation en cycle mixte (WLTP) (l/100 km)	5,5 - 5,6	5,8 - 6,0	5,9 - 6,1
Émissions de CO ₂ (WLTP) (g/km)	143 - 147	152 - 159	153 - 159
Type d'homologation	WLTP		WLTP
Norme antipollution	EU6		EU6
Start / Stop / Récupération d'énergie	Oui / Oui		Oui / Oui
Mild Hybrid MHEV	Oui	Oui	Oui

32/35

Les véhicules Diesel sont équipés d'un réservoir d'AdBlue.

À partir du 1^{er} mars 2020, les taxes sont calculées sur la base des émissions de CO₂ WLTP.

Depuis le 1^{er} septembre 2018, la procédure WLTP remplace complètement le nouveau cycle européen de conduite (NEDC), procédure d'essai utilisée précédemment. Les conditions d'essai étant plus réalistes, la consommation de carburant et les émissions de CO₂ mesurées selon la procédure WLTP sont, dans de nombreux cas, plus élevées que celles mesurées selon la procédure NEDC.

A5 Cabriolet

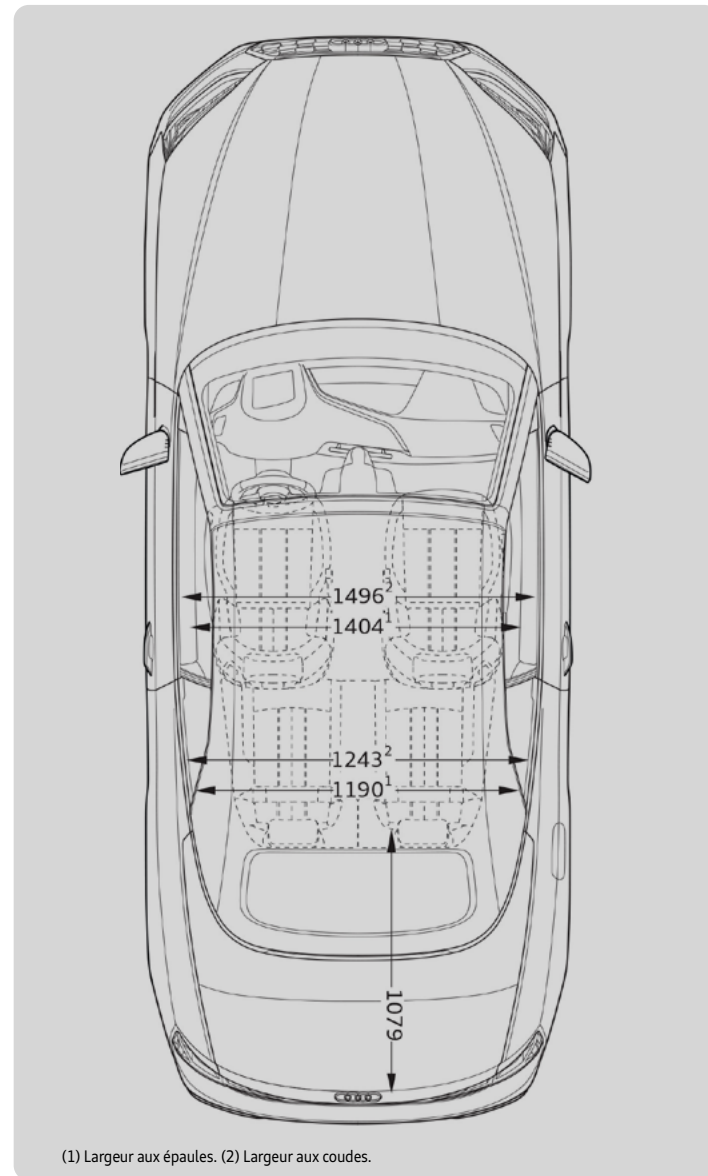
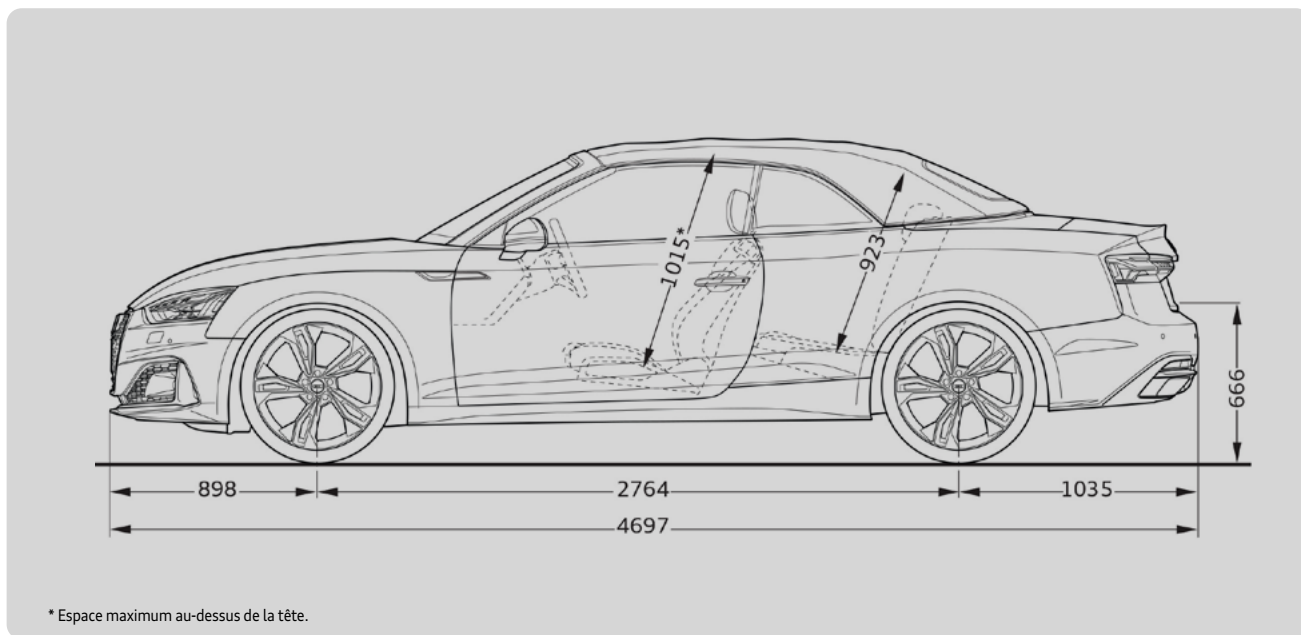
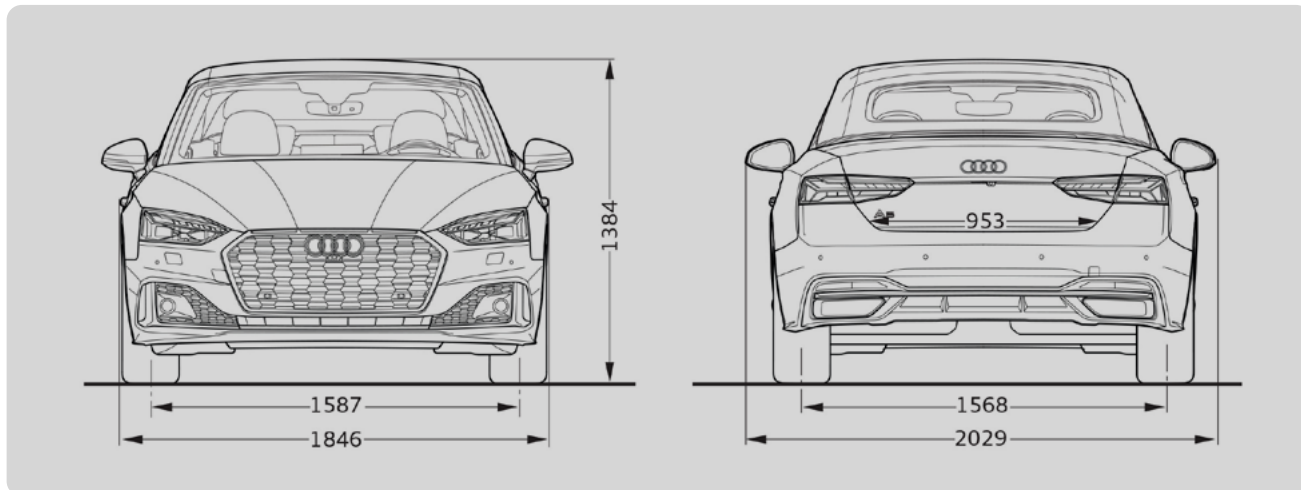

Label pneumatique

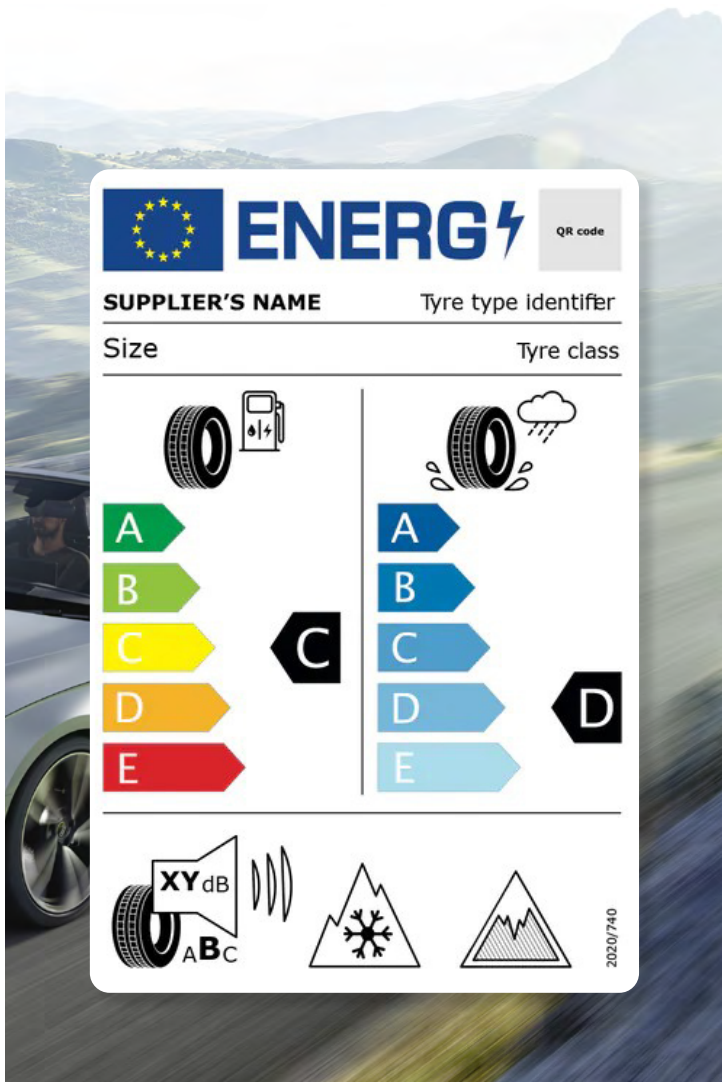

www
↑

Téléchargement

Toutes les étiquettes des labels pneumatiques sont téléchargeables directement sur le configurateur Audi, disponible à cette adresse :

[Accueil | Audi.fr | Audi France >](#)



Informations

Pour plus d'informations sur l'étiquetage européen des pneumatiques et comprendre les objectifs de ce nouvel étiquetage, rendez-vous ici :

[Etiquettes énergétiques pneumatiques >](#)

34/35



Détails

Les pneumatiques ne sont pas fabriqués par Audi. La documentation relative aux pneumatiques a été élaborée par le fournisseur de pneumatiques en application du règlement (UE) 2020/740

AUDI FRANCE
BP 62
02601 Villers-Cotterêts Cedex

Le modèle, les versions et les équipements présentés dans ce catalogue ainsi que certains services ne sont pas disponibles dans tous les pays. Les automobiles qui figurent sur les photos comportent des équipements en option avec le supplément de prix. Les informations concernant : **possibilités de livraison, aspect, performances, dimensions, poids, consommation et frais d'entretien des véhicules correspondent aux données en notre possession à la date de mise en ligne. Les informations contenues dans le présent document sont modifiables à tout moment et sans préavis. Pour plus d'information veuillez vous rapprocher de votre Distributeur Audi.**

Les matériaux et composants de ce véhicule ont été conçus pour minimiser leur impact sur l'environnement, dans le respect de la réglementation relative aux véhicules hors d'usage. Ont ainsi été privilégiés des composants et matériaux recyclés et/ou ré-employables et/ou valorisables, visant à faciliter le démontage et la dépollution des véhicules hors d'usage ainsi qu'à préserver l'environnement. Tout véhicule en fin de vie peut être cédé gratuitement par son dernier propriétaire aux démolisseurs et broyeurs agréés par les services compétents. Pour plus de renseignements sur la cession des véhicules hors d'usage et/ou les dispositifs mis en place pour prévenir les atteintes environnementales, n'hésitez pas à contacter votre distributeur Audi, ou Audi France, 11, avenue de Boursonne - BP 62 - 02601 Villers-Cotterêts Cedex.

www.audi.fr